

PBG с KPB

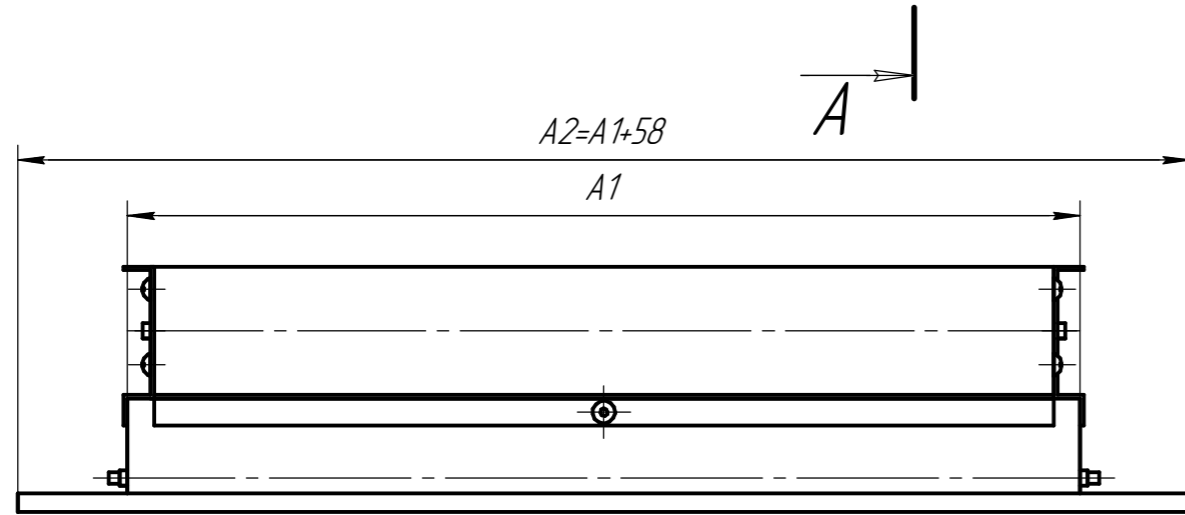
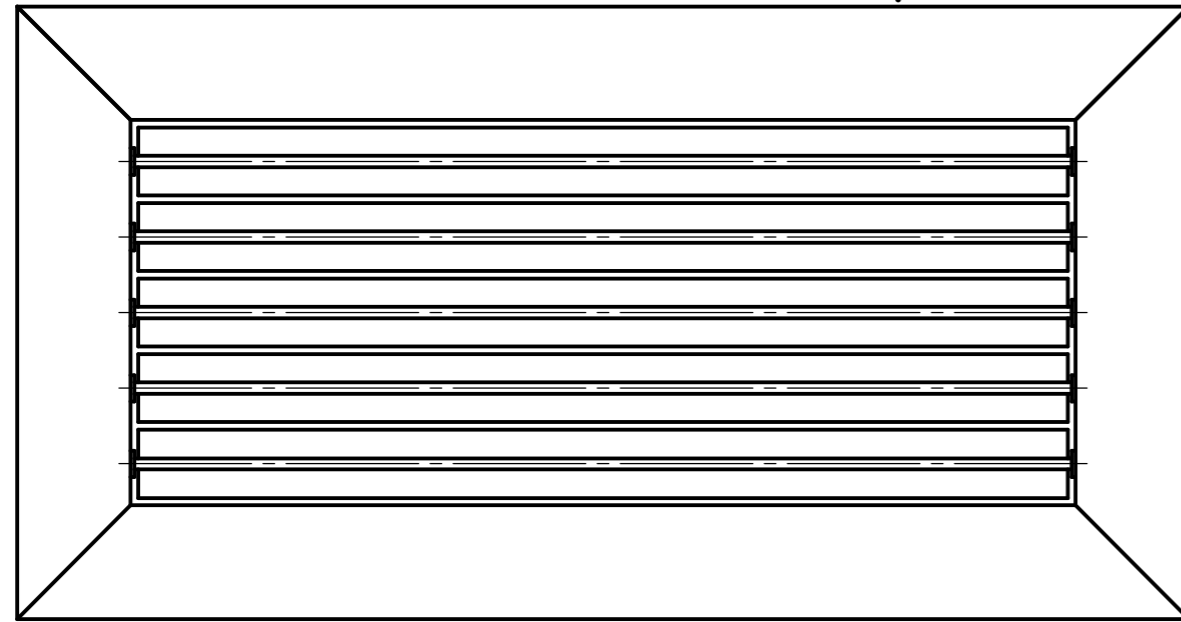

- 1 Размеры указаны в миллиметрах (мм).
- 2 Возможно изготовление решеток любых размеров, максимальная ширина  $B=600$  мм. Если размеры более, то устанавливается перемычка. Может быть изготовлена составная (из нескольких частей) решетка.
- 3 На решетках предусмотрена установка клапана расхода воздуха (KPB). Возможно изготовление KPB любых размеров.
- 4 Окраска решеток производится методом порошкового напыления эпоксидных термопластичных композиций с последующей термической полимеризацией, цвет окраски выбирается при заказе в соответствии с палитрой RAL.
- 5 Материал решеток - алюминий. Решетки могут крепиться с помощью саморезов или защелок.
- 6  $A1, B1, B3$  - монтажные размеры.
- 7  $A2, B2$  - габаритные размеры.

A-A (1:1)

Клапан расхода воздуха

Установка угла каждой из ламелей производится вручную

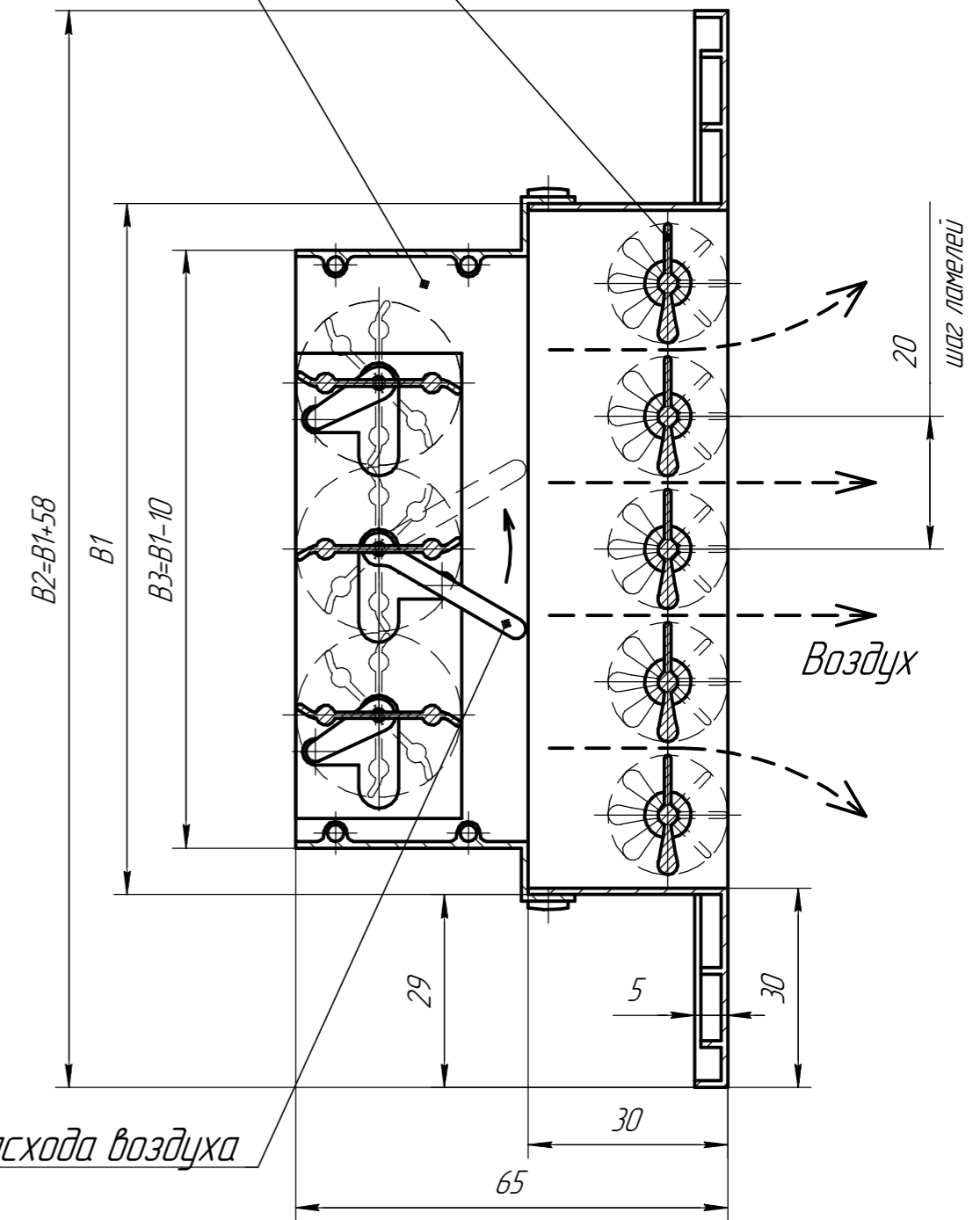

Регулятор расхода воздуха

PBG с KPB								
Изм.	Лист	№ докум.	Подп.	Дата	Вентиляционная решетка однорядная регулируемая с клапаном расхода воздуха	Лист	Масса	Масштаб
Разраб.	Пров.	Т.контр.					-	1:2
						Лист	Листов	1
Н.контр.	Утв.				Общий вид			